

Jernbanenyheder fra BL

Sendt tirsdag 31. marts 2015 til <http://john-nissen.dk/banesiden/>

Offentliggøres på **Banesiden** Jernbanenyheder

Indholdsfortegnelse

I denne indholdsfortegnelse er anført alle kapitler og de fleste overskrifter. Der er ud for overskrifterne angivet på hvilken side, kapitlet begynder. Ved at læse sidetallet på næste kapitel kan der dannes et indtryk af kapitlets omfang. Står der intet under et kapitel, bringes der intet. Rækkefølgen er kronologisk i hvert kapitel og dækker hovedsagelig perioden i **uge 40**

mandag 29. september 2014 – søndag 5. oktober 2014.

Side Emne

6 **DEN DAGLIGE DRIFT (VEST)**

Afsporing i Hs

DEN DAGLIGE DRIFT (ØST)

6 **PRIVATBANERNE OG ANDRE OPERATØRER**

Tog 8719 i Ho

6 **KØREPLANER**

Banedanmark forbedrer strækningen mellem Hobro og Aalborg

DSB har en afsporing i Horsens

Togbusser erstatter togene mellem Vejle og Skanderborg

Togene mellem Fredericia og Aarhus kører normalt igen

TRÆKKRAFT

GODSVOGNE

PERSONVOGNE

TOGSÆT

S-TOG

METRO

8 **FÆRGER**

M/F Ærø sund sænkes

8 **VETERANMATERIEL OSV.**

Fra Museumstog til Danmarks Jernbanemuseum

SPECIALKØRETØJER

SKROTBUNKEN

8 **FASTE ANLÆG**

Nedlæggelse og sikring af overkørsler Varde – Nørre Nebel, besigtigelsesforretningen

La 75 for ovk 90 Hø-Sk er ophørt med at eksistere

DSB Rejsecenter Roskilde lukker pr. 30. september 2014

Fjernbanen. Varsling af "glatte skinner"

Banedanmark tager kampen op med løvfaldet

UDLAND

12 DIVERSE

Arriva Update
DSB forstærker tog efter brokollaps i Nordsjælland
IC4 godt i gang på Sjælland
IC4 kører med få ændringer i køreplanen i løvfaldsperioden
Gå hen til reolen – der kommer tog
Rettidigt vedligehold
Opgradering af rejsekort gik godt i weekenden
Pendlertalsmand: Flot håndteret i Nordsjælland

21 Farvel til kontrolafgifter på papir

Jernbanenyheder

Overrubrikker sat med Arial 12 pkt.
Underrubrikker sat med Arial 10 pkt.
Brødtekst sat med Arial 10 pkt.
Figurtekster sat med Arial 9 pkt.
Fodnoter sat med Arial 9 pkt.
Tekstbehandling Corel® WordPerfect® 8 konverteret til Adobe® Reader® XI
Må citeres med tydelig kildeangivelse

Søgemuligheder i Adobe® Reader® IX

For let at kunne finde og læse en tekst **brug** søgemaskinen 

Søg efter ved at taste Ctrl+F.

I feltet **Find** indtastes de(t) ønskede ord, der søges efter.

Klik på **Næste** for til at blive ledt dertil.

Ikke altid kan søgefunktionen finde overskriften, idet den kan være ændret lidt.

Der kan også vælges avanceret søgning Shift+Ctrl+F **Søg**, hvor søgekriterierne kan justeres.

En genvej til **Søg** findes i højre side af **Find**-søgefeltet med signaturen ° .

Den i skrivende stund seneste version af Adobe® Reader® XI til at læse pdf-filer med er version 11.0.10.

Kontroller opdatering med **Hjælp**, **Kontroller for opdatering ...**

Software kan sættes op til at gøre det automatisk under **Rediger indstillinger ...**, **Indstillinger**, **Opdateringsprogram** eller med genvejstasterne Ctrl+K.

Togekspeditionssteder

Togekspeditionssted Fællesbetegnelse for stationer og holdsteder.

Station Togekspeditionssted med hovedsignaler og centralsikring. En station kan deltage i den sikkerhedsmæssige afvikling af toggangen som togfølgestation, eller den kan være lukket eller ubetjent.

Holdsted Fællesbetegnelse for et togekspeditionssted – sidespor eller trinbræt – på den fri bane. Deltager ikke i den sikkerhedsmæssige afvikling af toggangen. Et trinbræt kan ligge helt eller delvist på en station.

Kilde: Sikkerhedsreglement, Afsnit 10, Definitioner

Stationsgrænsen og rangergrænsen

Grænsen mellem den fri bane og en station benævnes stationsgrænsen. Den er kendetegnet ved det I- eller VI-signal, der dækker stationen.

Kilde: Sikkerhedsreglement § 2, stk. 1.3.

Stednavneforkortelser i Jylland

Hhs Hirtshals **Sgb** Skagen
Hj Hjørring **Fh** Frederikshavn
Lih Lindholm
Ab Aalborg
Ti Thisted **Ør** Løgstør
Thb Thyborøn Havn **Gy** Glyngøre **As** Aars
Røn Rønland **Aat** Aalestrup **Hb** Hobro **Mrg** Mariager
Lmv Lemvig **Sk** Skive **Rd** Randers
Str Struer **Vg** Viborg **Lg** Langå **Al** Allingaabro
Vem Vemb **Ho** Holstebro **Lb** Laurbjerg **Rå** Ryomgård **Gr** Grenaa
Rj Ringkøbing **Hr** Herning **Sl** Silkeborg **Ar** Aarhus
Dæ Videbæk **Fu** Funder **Sd** Skanderborg **Odd** Odder
Sj Skjern **Bb** Brande **Hs** Horsens
Nbl Nr. Nebel **Gi** Grindsted **Vj** Vejle
Va Varde **Fa** Fredericia
Es Esbjerg **Bm** Bramming **Lk** Lunderskov **Kd** Kolding
Rb Ribe **Oj** Vojens **Hab** Haderslev
Æk Skærbæk **Rq** Rødekro **Åa** Aabenraa
Tdr Tønder **Te** Tinglev **Sdb** Sønderborg
Pa Padborg
Anb Niebüll **Fw** Flensburg Weiche **Fib** Flensburg

Stednavneforkortelser omkring Struer

Bn Bedsted Thy
Ur Hurup Thy
Thb **Yd** Ydby
Thyborøn Havn **Ln** Lyngs
Røn Rønland **Hw** Hvidbjerg
Hbø Harboør **Ul** Uglev
No Oddesund Nord **Sk** Skive **Hø**
Lmv Lemvig **Um** Humlum **Røb** Rønbjerg Højslev
Bnt **Str** **Han** **Vp** Vinderup **Sm**
Bonnet Struer Handbjerg Stoholm
Bmk **Hm** Hjerm
Bækmarksbro
Vem **Bu** Bur **Ho** Holstebro
Vemb **Ts** Tvis
Uf Ulfborg **Uu** Avlum
Tm Tim **Id** Vildbjerg
He Hee **lb** Skibbild
Rj Ringkøbing **Gp** Gødstrup **Hr** Herning

Stednavneforkortelser på Fyn

Md Middelfart
Od Odense
Ac Assens **Ng** Nyborg
Re Ringe
Få Faaborg **Svg** Svendborg

En udførlig liste over stednavneforkortelser findes på **Banesiden** under <http://www.john-nissen.dk/banesiden/Forkortelser/fork.php>

Stednavneforkortelser på Sjælland, Lolland-Falster

Tvl Tisvildeleje **Gll** Gilleleje Helsingborg
Hun Hundested **Kgg** Kagerup **Hg** Helsingør **Hbg**
Nks Nykøbing S **Frv** Frederiksværk **Hi** Hillerød
Fs Frederikssund **Fm** Farum
Kb Kalundborg **Hk** Holbæk **Nær** Nærum
Gv Gørlev **Tø** Tølløse **Ro** Roskilde **Kh** København H
Øn Høng **Rg** Ringsted **Kj** Køge
Kø Korsør **Sg** Slagelse **Hrl** Hårlev
Da Dalmose **Rdg** Rødvig
Ss Skælskør **Næ** Næstved **Fxl** Fakse Lp.
Vo Vordingborg
Nsk Nakskov **Mrb** Maribo **Nf** Nykøbing F
Rf Rødby Havn **Ge** Gedser
Pu Puttgarden **Wü** Warnemünde

Stednavneforkortelser omkring København

HI Hellerup
Sam Svanemøllen
Hgl Helgoland
Kk Østerport
Kn Nørreport
Kh København H
Ro Roskilde **Hh** Hedehusene **Htå** Høje Taastrup **Gl** Glostrup **Hif** Hvidovre Fjern
Val Valby **Blv** Belvedere **Gb** København G
Ig Vigerslev **Klv** Kalvebod
Cph Kbh. Lufthavn

Stednavneforkortelser omkring Næstved

Tø Tølløse **Ro** Roskilde
Hv Hvalsø **Lj** Lejre **Gt** Gadstrup
Vy Viby Sj **Hd** Havdrup
Bo Borup **Lw** Lille Skensved
Ky Kværkeby **Ølb** Ølby
Rg Ringsted **Kj** Køge
Vst Vrangstrup **Hf** Herfølge
Gz Glumsø **Th** Tureby
Ris Rislev **Hz** Haslev
OI Holme-Olstrup
Næn Næstved Nord
Næ Næstved
My Myrup Grusgrav
Lu Lundby
Vo Vordingborg
Mn Masnedø
Oh Orehoved
Nv Nørre Alslev

Fortegnelse over forkortelser

I tjenestetelegrammer, i anden intern korrespondance, i instruktionsstof, i personaleregistering, ved udfyldning af blanketter til internt brug (f. eks. regninger og fripas) kan, når det skønnes hensigtsmæssigt, anvendes nedennævnte forkortelser:

Stillingsforkortelser (forkortelse – stilling)

bam	banemester	ksmt	kørestrømsmontør	sek	sekretær
bfm	baneformand	ktas	kontorassistent	sik	sikringsmester
bing	baneingeniør	lacf	lastbilchauffør	simt	sikringsmontør
bm	bådsmand	linsp	landinspektør	sing	sikringsingeniør
bmt	banemontør	lkas	lokomotivassistent	skf	skibsfører
boc	baneområdechef	lkf	lokomotivfører	sning	signalingeniør
brbtj	brobetjent	lki	lokomotivinstruktør	stfs	stationsforstander
brfg	brofoged	lkm	lokomotivmester	stl	stationsleder
				stm	stationsmester
cing	civilingeniør	mat	matros	stmd	styrmand
		mm	maskinmester	svm	svejsemester
doc	driftsområdechef				
dtbtj	depotbetjent	oass	overassistent	tas	trafikassistent
dtfm	depotformand	oing	overingeniør	tbjt	togbetjent
		opt	overportør	teksp	trafikekspedient
elf	elektrofører			tek tg	teknisk tegner
		phm	pakhusmester	tem	telemester
gdr	generaldirektør	presch	pressechef	tgf	togfører
		pt	portør	tgi	toginstruktør
hvk	håndværker			tgr	togrevisor
		rgfm	rangerformand	tinsp	trafikinspektør
ing	ingeniør	rgm	rangermester	tktl	trafikkontrollør
		rmfm	remiseformand		
jba	jernbanearbejder	rucf	rutebilchauffør	vkm	værkmester
jdek	jernbanedetektiv			vm	vognmester
jur	jurist			vopsm	vognopsynsmand

Kilde: Danske Statsbaner, Ordresamlingen serie A, Organisations- og personaleforhold, Bilag XVI, torsdag 1. april 1976, udtog.

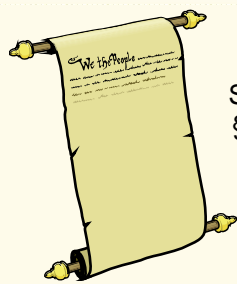

Overkørsler

Det hedder en **overkørsel**, jævnfør:

Sikkerhedsreglement af 1975 (SR)

§ 11 Automatisk sikrede overkørsler, side 97-15.

Kilde: <http://www.bane.dk/visArtikel.asp?artikelID=6338>

Færdselsloven, LBK nr. 1055 af 9. november 2012

§ 5 Færdsel over jernbanespor m.v.

Kilde: <http://www.retsinformation.dk/Forms/R0710.aspx?id=143400#Kap8>

Færdselstavler

Betegnelser for **Advarselstavler** for vejfarende ved jernbaner kan ses på <http://login.koreklar.dk/faerdselstavler.pdf>

DEN DAGLIGE DRIFT (VEST)

Lø 4/9 2014

Afsporing i Hs

Et MF-sæt i tog L 56355 (Kh-Fh) er gået på gulvet i Hs:

Tog afsporet i Horsens

Toget holder og spærrer indtil videre. Der er ikke sket nogen personskader.

<http://ekstrabladet.dk/nyheder/samfund/article5121388.ece>, opdateret **lørdag 4. oktober 2014** kl. 20:01
(LuJ via BL)

Det var DSB MFA 5044. Toget er kørt af venstre spor fra Hed (Hedensted) til Hs og afsporede under vejbroen med vej **451 Bygholm Park** ved indgangssporskiftet. Billedet i **Ekstra Bladet** er taget under denne bro. Fire -billeder oppe fra vejbroen er fotograferet i NNØ-gående retning og kan ses på Google Earth. Et femte er taget i sydgående retning, hvorpå jernbanebroen over **Bygholm Å**, vejbroen og indgangssporskiftet kan ses.

DSB's meldinger i **Status på trafik og drift** kan læses under **KØREPLANER**. En privat status »Status på tog afsporet ved Horsens« med forklaring og syv billeder kan ses på

<http://www.jernbanen.dk/forum/index.php?id=87591>, **søndag 5. oktober 2014** kl. 2:32.

(BL)

DEN DAGLIGE DRIFT (ØST)

PRIVATBANERNE OG ANDRE OPERATØRER

Ma 29/9 2014

Tog 8719 i Ho

Efter omløbet er oprangeringen på tog G 8719 (Vem-Ho) MjbaD MY 28 +

+ 31 80	455 6 389-3	D-DB	Sgns ⁶⁹¹	med containere	rutevogn
+ 31 80	454 3 096-0	TEN D-DB	Sgns ⁶⁸¹	med containere	rutevogn
+ 31 80	455 6 426-3	RIV D-DB	Sgns ⁶⁹¹	med 3 containere	rutevogn
+ 31 80	455 6 270-5	RIV D-DB	Sgns ⁶⁹¹	med containere	rutevogn
+ 33 RIV 80	D-VTG D	7809 200-8	Zagns	Cheminova	rutevogn
+ 33 80	792 9 540-2	VTG	Zacns	tankvogn	kom i tog 8728

torsdag 25. september 2014

Den er lagt **asfalt** ud på den nye rutebilstation ved perron 1, men en del fliser ligger stadig i stabler.

(BL)

KØREPLANER

On 1/10 2014

Banedanmark forbedrer strækningen
– Togbusser mellem Randers og Aalborg i efterårsferien

Banedanmark forbedrer strækningen mellem Hobro og Aalborg, så vi kan sætte farten op til 160 km/t. I perioden fra **mandag d. 13. oktober til og med lørdag d. 18. oktober** kan vi derfor ikke køre tog, og vi har i stedet indsat Togbusser.

Togbusserne kører mellem Randers og Aalborg i minuttal, der passer til togene i begge ender. Fra Randers mod Aarhus kører vi efter den normale køreplan. Din rejsetid kan blive forlænget 30-50 minutter, hvis du skal rejse på hele strækningen. Skal du til Nordjylland i ferien, så rejs før mandag, hvor sporarbejdet begynder. Vær i øvrigt opmærksom på, at du ikke kan medtage cykel i Togbussen.

Rejseplanen er opdateret med ændringerne, og du kan finde en printvenlig køreplan på dsb.dk/trafik

Læs mere om arbejdet på Banedanmarks hjemmeside
bane.dk/hobro-aalborg

Kilde: [mx metroxpress](#) **VEST**, **onsdag 1. oktober 2014**, side 23



Det er på <http://www.bane.dk/visBanearbejde.asp?artikelID=19034>

(BL)

Lø 4/10 2014

God aften. DSB har en afsporing i Horsens og derfor ingen tog mellem Horsens og Skanderborg. Det betyder, at der kommer en del passagerer til vores tog fra Skanderborg til Aarhus.

Kilde: Arriva Tog, sms, **lørdag 4. oktober 2014** 19:19:32

(BL)

Status på trafik og drift

Togbusser erstatter togene mellem Vejle og Skanderborg, da et tog er kørt af sporet og holder og spærrer indtil videre

Fredericia-Vejle-Skanderborg-Aarhus

Et tog er kørt af sporet ved Horsens – ingen mennesker er kommet til skade – men toget kan ikke køre videre og holder og spærrer indtil videre. Derfor har vi bestilt Togbusser til at køre mellem Skanderborg, Horsens, Hedensted og Vejle.

Vi har ingen prognose for, hvornår vi igen kan køre tog på strækningen, da skinner og tog skal undersøges grundigt.

Hvis du skal fra Aarhus mod Fredericia:

- Arrivas Regionaltog mod Skanderborg
- Togbus mod Horsens/Hedensted/Vejle
- I Vejle kan du skifte til et pendultog mod Fredericia
- I Fredericia kører InterCity- og InterCityLyntogene mod Fyn og Sjælland

Fra Fredericia mod Aarhus:

- Fra Fredericia skifter du til et pendultog, som kører dig til Vejle
- I Vejle skal du skifte til en Togbus mod Hedensted/Horsens/Skanderborg
- I Skanderborg kan du skifte til et af Arrivas regionaltog mod Aarhus?
- Fra Aarhus kører InterCity- og InterCityLyntog mod Aalborg og Frederikshavn

...

Kilde: <http://www.dsb.dk/trafikinformation/aendringer-i-trafikken/?trafficType=Today&trafficId=37151>
lørdag 4. oktober 2014 19:30, 20:00 & 22:33

Flere oplysninger om sted, tognummer, litra og nummer kan læses i kapitlet **DEN DAGLIGE DRIFT (VEST)**.

(BL)

Sø 5/10 2014

Status på trafik og drift

Togene mellem Fredericia og Aarhus kører normalt igen

Fredericia-Vejle-Skanderborg-Aarhus

Et tog kørte i går af sporet ved Horsens – ingen mennesker er kommet til skade – men toget kunne ikke køre videre og har holdt og spærret strækningen. Derfor har vi haft Togbusser til at køre mellem Aarhus, Skanderborg, Horsens, Hedensted, Vejle og Fredericia.

Vi har nu fået flyttet det afsporede tog, og Banedanmark har åbnet for strækningen, så vi kan køre togene normalt igen.

Kilde: <http://www.dsb.dk/trafikinformation/aendringer-i-trafikken/?trafficType=Today&trafficId=37151>,
søndag 5. oktober 2014 kl. 06:12

(BL)

**TRÆKKRAFT
GODSVOGNE
PERSONVOGNE
TOGSÆT
S-TOG**

METRO

FÆRGER

Sø 6/10 2014

M/F Ærø sund sænkes

Som I utvivlsomt ved, er der efter lange diskussioner frem og tilbage endeligt givet accept fra myndighederne til at sænke M/F Ærø sund til fremtidig brug som dykkervrag. Og det er på **søndag 5. oktober 2014**, at færgeren sænkes.

Kilde: <http://www.jernbanen.dk/forum2/index.php?id=18492>
(LuJ via BL)

Videoklip kan ses på TV 2: http://www.tv2fyn.dk/article/482462?autoplay=1&video_id=76821

Skibstypeforkortelse

Skibstypeforkortelser er kombinationer af bogstaver, ofte forkortelser, som sættes foran navnet på civile skibe og krigsskibe.

De i Danmark oftest anvendte forkortelser er af engelsk oprindelse og kan for civile skibe enten henvise til typen af fremdrivningsmaskineri, eksempelvis S/S eller SS (Steam Ship) og D/S eller DS (Dampskib) for et fartøj hvor maskineriet er dampdrevet eller også henvise til skibets formål, eksempelvis FV (Fishing Vessel), hvor fartøjet har fiskeri som formål.

...
Kilde: WIKIPEDIA. Den frie encyklopædi, <http://da.wikipedia.org/wiki/Skibstypeforkortelse>
(BL)

VETERANMATERIEL OSV.

On 1/10 2014

FRA MUSEUMSTOG TIL DANMARKS JERNBANEMUSEUM

PRESSEMEDDELELSE

Fra Museumstog til Danmarks Jernbanemuseum – omorganisering af værksteder, magasiner og veteranogskørsel i Danmarks Jernbanemuseum fra 1. oktober 2014

Danmarks Jernbanemuseum omorganiserer driften af museets værksteder og magasiner, herunder også veteranogskørsel under den del af museet, der hidtil har været kendt under navnet Museumstog, ...

Kilde: <http://jernbanemuseet.dk/da/fra-museumstog-til-danmarks-jernbanemuseum>

Det anbefales at læse den komplette pressemeddelelse på museets hjemmeside. Læs, hvad der sker med **mdt Rd**.
(BL)

SPECIALKØRETØJER SKROTBUNKEN

FASTE ANLÆG

Ma 29/9 2014

Nedlæggelse og sikring af overkørsler Varde – Nørre Nebel, besigtigelsesforretningen den 29. september 2014

29 sep, 2014

UDSKRIFT
AF
FORHANDLINGS-PROTOKOLLEN
FOR
STATSEKS-PROPRIATIONS-KOMMISSIONEN
FOR JYLLAND

NEDLÆGGELSE OG SIKRING AF OVERKØRSLER

(Besigtigelsesforretningen den 29. september 2014)

3. hæfte

Mandag den 29. september 2014 kl. 9.30 samledes kommissionen ud for ejendommen Baunhøjvej 45, Oksbøl for at afholde en besigtigelsesforretning omfattende overkørsel nr. 69 i anledning af nedlæggelse og sikring af en række overkørsler på jernbanestrækningen fra Varde til Nørre Nebel.

...

Kilde:

<http://www.kommissarius-jyl.dk/content/ned%C3%A6ggelse-og-sikring-af-overk%C3%B8rsler-varde-n%C3%B8rre-nebel-besigtigelsesforretningen-den-29-sep>

En udskrift på mere end 15-16 sider.

(BL)

Ma 29/9 2014 – on 1/10 2014

La 75 for ovk 90 Hø-Sk er ophørt med at eksistere

La 32. Lg-Str

Station	i km	Sted	Hastighed	Fra	Til	Årsag
Højslev	64,9	64,9-65,8	75	00.00	24.00	Oversigtsforhold ovk 90
Skive	70,5					

Kilde: "La" søndag 28. september 2014

Dette er den sidste gemte papirudskrift med **strækning 32. Lg-Str**, hvor denne står anført. På det næste gemte eksemplar af **strækning 32. Lg-Str** fra **torsdag 2. oktober 2014** står »Oversigtsforhold ovk 90« ikke.

»Oversigtsforhold ovk 90« er ophørt i dagene **mandag 29. september 2014** til **onsdag 1. oktober 2014**.

Den usikrede ovk 90 i lå km 65,881 og blev nedlagt **medio juni 2014**, og at der i over tre måneder har været La **75** skyldes ikke »Banen tilstand«, for i modsatte kørselsretning er der Fast hastighedsnedsættelse **60** i km 65,9-64,5 grundet den korte afstand fra indkørsels-signalet til niveauovergangen til perron 2. Det skyldes, at »Marie« ikke kan nå at snakke i tilstrækkelige mange sekunder ved kørsel med 120 km/t.

Det kan undre, at Kvalitet & Sikkerhed ved Banedanmark er så længe at ajourføre den daglige La. (BL)

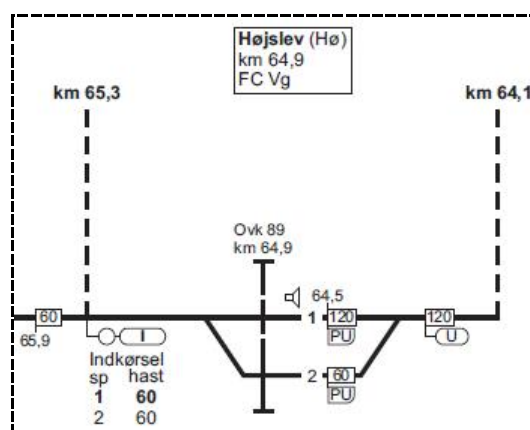

Ti 30/9 2014

DSB Rejsecenter Roskilde lukker pr. 30. september 2014

Du kan fremover få billetter her:

- i billetautomaten på stationen
- via sms
- via app'en DSB billet
- i DSB 7-Eleven
- på dsb.dk
- eller du kan anskaffe dig rejsekort på rejsekort.dk

Yderligere information:

- DSB Kundecenter på 70 13 14 15
- dsb.dk
- eller rejseplanen.dk

Kilde: Opslag på glasvæggen til det tomme lokale, hvor billetsalget foregik.

(BL)

Fjernbanen. Varsling af "glatte skinner"

1. Baggrund

Med det formål at nedbringe antallet af sikkerhedsmæssige og regularitetshæmmende hændelser har Banedanmark og jernbanevirksomhederne besluttet at varsle "glatte skinner".

2. Form

Stationsbestyreren i FC udsender via strækingsradioen varsel om "glatte skinner" ved brug af tekstmeddelelsen "Glatte skinner". Varslet er en servicemeddelelse og ikke en sikkerhedsmelding. Uden yderligere angivelse gælder varslet på hele den banestrækning, som er omfattet af den pågældende radiokanal, jf. TIB.

Varslet kan ved anvendelse af forkortelser for togekspeditionssteder eller kilometreringer dække mindre dele af banestrækningen, f.eks.

- Glatte skinner – Vj-Bk
- Glatte skinner – Kl-Vb
- Glatte skinner – 54,0-55,0
- Glatte skinner – Ks-Rt og Væ-Kb

Et varsel gælder i begge køreretninger og i alle hoved- og togvejsspor.

3. Stationsbestyrerens forhold

3.1. Generelt

Varslet udsendes på baggrund af indberetning fra en eller flere lokomotivførere.

Stationsbestyreren skal ikke selv vurdere forholdet.

Meddelelsen udsendes, når tjenesten i øvrigt tillader det. Kvittering fra lokomotivføreren registreres ikke.

Varslet forbliver aktivt i to timer, hvorefter stationsbestyreren kan fjerne varslet, eller indtil to lokomotivførere for hvert hoved- eller togvejsspor, som varslet omfatter – eventuelt på forespørgsel – har oplyst, at forholdet ikke længere er aktuelt.

Erfaringerne viser, at første tog efter en spuletrolje oplever glatte skinner, hvorfor stationsbestyreren om muligt skal underrette lokomotivføreren på første tog efter en spuletrolje med en servicemeddelelse om forholdet.

3.2. Funktion

Varsel udsendes ved hjælp af strækingsradioens repeterfunktion og udsendes således til alle tog på en given radiokanal samt alle trækraftenheder, der – indtil meldingen annulleres – efterfølger den tilmeldes på kanalen. Tog med GSM-R modtager ikke meldingen.

Brugen af repeterfunktionen er beskrevet i brugervejledningen og gentages i punkt 5 herunder.

4. Lokomotivførers forhold

4.1. Generelt

Varsling af "glatte skinner" fritager ikke lokomotivføreren for at fremføre toget jf. SR S 3 punkt 8.1.1. og andre sikkerhedsbestemmelser. Fravær af varsel om "glatte skinner" kan ikke tages som udtryk for, at forholdet ikke kan forekomme.

4.2. Meldinger fra lokomotivføreren

En lokomotivfører, som konstaterer glatte skinner for eksempel på grund af løvfald, melder forholdet til stationsbestyreren i FC.

En lokomotivfører, som ikke oplever glatte skinner på et sted, hvor det er varslet, melder dette til stationsbestyreren.

4.3. Modtagelse af varsel

Varslet "Glatte skinner" er en servicemeddelelse. Betjening af det mobile radioanlægskvitteringsfunktion registreres ikke af stationsbestyreren.

Efter modtagelse af varsel skal lokomotivføreren have særlig opmærksomhed rettet mod forholdet. Eventuel ekstra instruktion vedrørende lokomotivførerens reaktion på varslet kan gives af jernbanevirksomheden.

5. Betjening af repeterfunktionen

5.1. Generelt

Da repeterfunktionen ikke er almindeligt anvendt, gentages betjeningsvejledningen i korte træk herunder.

Kilde: Trafikcirkulære 30/2014, **mandag 22. september 2014**

Gyldiggøres ved offentliggørelse på Banedanmarks websted

(BL)

To 2/10 2014

Forside > Presse > Pressemeddelelser > Banedanmark tager kampen op med løvfaldet

Banedanmark tager kampen op med løvfaldet

Efteråret har smukke farver, men når de røde og gule blade falder af træerne og ned på skinnerne, giver det udfordringer på jernbanen. Ved at spule løvfaldet af skinnerne er Banedanmark med til at sikre, at passagererne mærker mindst muligt til løvfaldet.

Bladene kan klæbe sig til skinnerne, og når togene kører over dem, bliver de til en klistret substans, som gør, at togene har brug for mere tid til både at sætte i gang og komme ned i fart. Derfor patruljerer Banedanmarks fire løvfaldstroljer på de strækninger, hvor der er mest løvfald.

"Når løvfaldstroljerne spuler skinnerne, fjerner de den fedtede belægning, der opstår, når togene kører over de blade, der samler sig på skinnerne. Det er med til at sikre, at vi også i løvfaldsperioden kan køre med en høj rettidighed," siger Jens Jørgen Hansen, trafikchef i Banedanmark.

Den klæbrige bladmasse bliver spulet af skinnerne med varmt vand, som med et tryk på 500 bar gør skinnerne rene igen.

Vejret spiller ind

Kørslen med løvfaldstroljerne er blot et element i den samlede indsats. Lokomotivførerne sørger for at køre efter forholdene og informerer personalet i Banedanmarks fjernstyringscentraler og kommandoposter, hvis de oplever løvfald.

Hos DSB har man samtidig indkaldt ekstra mandskab til at slibe togenes hjul, så de bremser så godt som overhovedet muligt.

Vejret har også en afgørende rolle for, hvor mange tog der forsinkes som følge af løvfald. Falder bladene hurtigt af træerne som følge af frost og kraftig blæst, så bliver det en kort løvfaldsperiode, hvilket begrænser generne for passagererne. Omvendt så forlænger et stille og lunt efterår løvfaldsperioden.

I oktober 2013 blev 1,5 procent af togene på fjernbanen forsinket som følge af løvfald, og i november var tallet 0,5 procent.

Her kører løvfaldstroljerne

Fra mandag den 6. oktober vil der være et beredskab klar i Jylland, hvor løvfaldet typisk sætter ind først, og en uge senere begynder kørslerne med løvfaldstroljerne i hele landet. I størstedelen af løvfaldsperioden køres der både dag og nat for at sikre, at togene kan komme frem til tiden.

"Kørslen med løvfaldstroljerne er fleksibel, så vi kan øge indsatsen, hvis lokomotivførerne på en strækning melder om meget løvfald. Omvendt er der heller ingen grund til at spule skinnerne, hvis der ikke er noget løvfald," siger Jens Jørgen Hansen.

Der køres på følgende strækninger:

Hobro-Aarhus

Fredericia-Aarhus,

Kystbanen

Aarhus-Vejle-Jelling

Fredericia-Bramming

Odense-Fredericia.

På en række øvrige strækninger, herunder den københavnske S-bane, køres der efter behov.

Læs mere om [løvfaldskampagnen](#) og download [pressefotos](#) på Banedanmarks hjemmeside

...

Kilde: <http://www.bane.dk/visNyhed.asp?artikelID=21326>, **torsdag 2. oktober 2014**

(BL)

UDLAND

DIVERSE

To 2/10 2014

ARRIVA UPDATE

ØKONOMI Regeringen lægger i sit forslag til finanslov for 2015 op til, at DSB skal have lov til at beholde de 313 millioner kroner, som den tidligere VK-regering pålagde DSB at tilbagebetale.

Kilde: **Arriva UPDATE**, nummer 54, **oktober 2014**, side 2

1 KORT

Vestbanens bygninger sat til salg

UDSALG Vestbanen har sat stationsbygningerne i Nørre Nebel, Oksbøl og Varde Vest til salg. I Oksbøl kan man få fri udsigt til jernbanen for 645.000 kroner, mens man i Nørre Nebel skal op med 895.000 kroner. Stationsbygningen i Varde Vest er dyrest med 2.295.000 kroner. Alle stationsbygninger er tegnet af Heinrich Emil Charles Wenck, der også har tegnet Københavns Hovedbanegård.

Kilde: **Arriva UPDATE**, nummer 54, **oktober 2014**, side 3

PUNKTTIGHED 94 procent af alle tog – både passagertog og godstog – på danske strækninger er kørt til tiden i løbet af første halvår 2014. Det skriver Børsen på baggrund af tal fra Banedanmark.

4 KORTE

AnsaldoBreda sat til salg

TILBUD Den under-skudsgivende, italienske togproducent bag IC4-togene, AnsaldoBreda, er ifølge Ingeniøren sat til salg sammen med det overskudsgivende søsterselskab Ansaldo STS, der producerer signaler.

Kilde: **Arriva UPDATE**, nummer 54, **oktober 2014**, side 4

4 KORTE

Overskud i DSB

REGNSKAB DSB's regnskab for første halvår 2015 viser et overskud på 466 millioner kroner mod 240 millioner kroner i 2014 – svarende til en stigning på 94 procent. Omkostningen pr. togkilometer er dog kun faldet fra 130 til 128 kroner.

Kilde: **Arriva UPDATE**, nummer 54, **oktober 2014**, side 5

4 KORTE

Næsten slut med billet salg

BILLETSALG DSB lukker de fleste af sine betjente billet salg – blandt andet i Esbjerg, Vejle, Fredericia og Roskilde – så det fremover kun er muligt at købe billet af en DSB-medarbejder i København, Aarhus, Odense og Kastrup Lufthavn.

Klippekortet lever videre

KLIPPEKORTET Salget af klippekort i hovedstadsområdet fortsætter frem til 9. februar 2015. Klippekortene skulle have været afskaffet for længst, men problemerne med rejsekort har endnu engang udskudt slutdatoen.

DSB skal have ny direktør

JOBSKIFTE Jesper Lok har opsagt sin stilling som administrerende direktør i DSB og fra træder seneste 31. august 2015. Jesper Lok har været i DSB siden maj 2012, men har nu fået nyt arbejde som leder af »en virksomhed med globale aktiviteter«.

Kilde: **Arriva UPDATE**, nummer 54, **oktober 2014**, side 6

4 KORTE

Minister klar til forhandling

POLITIK Transportminister Magnus Heunicke vil indkalde til politiske forhandlinger om en ny kontrakt med DSB, selv om IC4-togenes fremtid fortsat er usikker. Forhandlingerne vil tage udgangspunkt i en »fælles forudsætning« mellem DSB og Transportministeriet om IC4.

Lang perron i Vordingborg

UDBYGNING Banedanmark vil forlænge perron 1 på Vordingborg Station med 250 meter, så den bliver 328 meter lang. Perronen skal forhøjes fra 26 til 55 centimeter, så togene til og fra Femern Bælt kan standse på stationen.

Kilde: **Arriva UPDATE**, nummer 54, **oktober 2014**, side 7

UVEJR Togdriften i Københavnsområdet gik natten til 31. august i stå, da et voldsomt regnvejr oversvømmede skinnerne

på flere S-togstrækninger. Togdriften blev først normaliseret i løbet af mandagen.

PÅSEJLING Madsned Sundbroen mellem Sjælland og Masnedø blev 19. august for anden gang inden for få måneder påsejlet

af et skib. Skaderne var dog ikke mere omfattende, end at broen hurtigt kunne åbnes for trafik.

4 KORTE

Små beløb til pendlere

KOMPENSATION Arrivas togpendlerne mellem Skjern og Struer får én procent i kompensation for aflyste og forsinkede tog i april, maj og juni. Mellem Thisted og Struer er der én procent i kompensation for juni. Alle øvrige Pendlere får ikke noget.

Køreplan uden ny kontrakt

KØREPLAN Transportministeriet har godkendt DSB's køreplan for 2015, selv om DSB's kontrakt med Transportministeriet udløber til nytår, og der endnu ikke er indledt forhandlinger om en ny. Den nye køreplan indeholder ingen større ændringer.

DSB skal udbyde tog

UDBUD Transportminister Magnus Heunicke vil sende flere togstrækninger i udbud og foreslår, at det er DSB, der skal stå for udbuddene. Venstre er ikke begejstret for ideen og mener, at det er staten, der skal stå for udbuddene – ikke en af togoperatørerne.

Kilde: Arriva **UPDATE**, nummer 54, oktober 2014, side 8

REGNEFEJL Trafikstyrelsen har opdaget en regnefejl i rapporten 'optimering af stationsstrukturen' og trækker nu forslaget om at nedlæggede nordsjællandske S-togsstationer Dyssegård og Skovbrynet tilbage.



IDENTITET DSB har fået nyt logo, der er inspireret af det sekskantede logo for S-togene i København. Det nye logo signalerer ifølge direktør Lars Kaspersen fra DSB både 'forskellighed' og 'sammenhæng'.

Kilde: Arriva **UPDATE**, nummer 54, oktober 2014, side 9

PASSAGERTAL Lokalbanelan, der omfatter fem lokale togstrækninger i Nordsjælland, har siden 2007 fået 40 procent flere passagerer, så der i dag er 6,6 millioner passagerer, der tager med regionaltogene om året.

4 KORTE

Nye vilkår for pendlere

PENDLERKORT Movia, Metro og DSB lukker ved udgangen af 2014 Abonnementservice, der har sendt nye pendlerkort ud til de 37.000 abonnenter. Man vil dog fortsat kunne forny sit kort i billetautomaterne på stationerne og i Movias webshop.

Staten mister millioner

IC4 Staten går glip af en rabat på 380 millioner kroner. AnsaldoBreda tilbød DSB en halv milliard kroner i rabat på køb af reservedele til IC4-togene, men rabatten gjaldt kun til udgangen af 2013, og DSB har kun indfriet 120 millioner kroner.

Kilde: Arriva **UPDATE**, nummer 54, oktober 2014, side 10

DSB vil købe**275 nye tog**

TOGDRIFT DSB har afleveret beslutningsoplægget 'Fremtidens tog' til Transportministeriet. Oplægget indeholder forslag om indkøb af 275 tog til en samlet pris af mindst 20 milliarder kroner til brug i 2030. Venstre kritiserer forslaget for ikke at indeholde nogen plan for togindkøb inden 2030.

DB Schenker kombinerer

TRANSPORT For første gang nogensinde har DB Schenker kombineret transport med tog, bil og fly over tre kontinenter for at arrangere en forsendelse fra Kina til Sydamerika. Kombinationen af transportmidlerne forkortede leveringstiden med næsten fire uger.

=====

Bombetrussel i Silkeborg

BOMBETRUSSEL Politiet valgte søndag 10. august at afspærre området omkring Silkeborg Station, efter at en køreplan med teksten 'Fuk jer. Jeg sprænger stationen i luften klokken 12' var blevet fundet ved billetsalget i

stationsbygningen.

Bombehunde afsøgte området, men fandt heldigvis ingen bombe, og derfor kunne politiet efter tre timer afblæse bombelarmen.

»Der er ikke set effekter, som

kan ligne bomber, så det er indtil videre udelukkende en skriftlig trussel,« sagde vagtchefen hos politiet. Arriva måtte aflyse seks tog og indsætte busser mellem Herning og Skanderborg.

Kilde: Arriva **UPDATE**, nummer 54, oktober 2014, side 12

ULYKKE En 68-årig mand og en 69-årig kvinde mistede livet, da deres bil 3. september blev ramt af et Arriva-tog i en

overkørsel på Kappelstenvej i Thisted. Hverken lokomotivføreren eller passagererne i toget kom noget til.

Ingen trykte køreplaner

KØREPLANER Movia har besluttet at droppe de trykte køreplaner med virkning fra 21. september, og derfor skal kunderne fremover benytte Movias hjemmeside eller app for at se, hvornår bussen kører.

Konsortium vinder i Aarhus

UDBUD Ansaldo STS og Stadler Pankow skal bygge den nye gren af letbanen til Skejby i Aarhus. Strækningen er 14 kilometer lang og omfatter 24 stoppesteder. Kontrakten omfatter også elektrificering af strækningen fra Odder til Grenaa.

Dyrt oplæg fra DSB

ØKONOMI DSB har indtil videre brugt 45 millioner kroner på projektplanlægning af 'Fremtidens tog'. Det fremgår af et svar, som transportminister Magnus Heunicke har givet til Folketingets Transportudvalg.

Flere udbud på letbanen

FINANSLOV Venstre lægger i sit finanslovsforslag, 'Et sundt Danmark', op til, at flere danske togstrækninger skal sendes i udbud. Venstre vil også effektuere den besparelse 300 millioner kroner, som den tidligere VK-regering pålagde DSB at betale tilbage til staten hvert år.

1 KORT

Mand sigtet for vold mod personalet

OVERFALD En 21-årig mand har tilstået, at det var ham, der 27. august overfaldt en af Arrivas billetkontrollører i et tog på Vestbanen

ved Oksbøl. Arriva-medarbejderen blev først slået og siden sparket flere gange, efter at han var faldet. Manden meldte sig selv, efter at politiet havde offentliggjort overvågningsbilleder af ham. Den 21-årige mand er nu sigtet for vold.

Kilde: Arriva **UPDATE**, nummer 54, oktober 2014, side 15

TOGBILLETTER DSB offentliggjorde i Politiken, at selskabet ville droppe salget af klapsædebilletter til unge og studerende. Det fik transportminister Magnus Heunicke

dog hurtigt sat en stopper for. Så nu fortsætter salget.

4 KORTE

Pyroman anholdt

OPKLARING En 49-årig mand har erkendt at det er ham, der de seneste tre år har stået bag 11 påsatte brande i regionaltog i Flensborg. Manden arbejdede for det firma, der gør rent i området, hvor togene holder om natten.

Ny mærkning standset tyve

KABELTYVERI I Tyskland er antallet af kabeltyverier ifølge Flensborg Avis faldet med 40 procent, efter at blandt andre Deutsche Bahn er begyndt at mærke kablerne med maling, der kun kan ses ved en speciel belysning.

Schweizere skal teste IC4

UNDERSØGELSE DSB har hyret det schweiziske ingeniørfirma Prose til at undersøge fremtidsudsigterne for IC4- og IC2-togene. Prose skal vurdere, om det vil være økonomisk og driftsmæssigt fornuftigt at fortsætte investeringerne i de fejlbehæftede dieseltog.

TOGDRIFT Transportminister Magnus Heunicke tog 2. september det første spadestik til den nye jernbane mellem Ring-

sted på Sjælland og Holeby på Lolland. Strækningen bliver en del af Fehmernforbindelsen.

4 KORTE

Ny letbane i København

LETBANE Teknik- og miljøborgmester Morten Kabell fra Københavns Kommune er tilhænger af en ny letbane mellem Nørrebro Station og Gladsaxe. Letba-

nen skal efter planen have 16 stationer og forventes at koste 2,2 milliarder kroner.

Kilde: **Arriva UPDATE**, nummer 54, **oktober 2014**, side 18

4 KORTE

Aalborg vil have letbane

LETBANE Et flertal i Aalborg Byråd vil investere 1,35 milliarder kroner i en letbane gennem byen – under forudsætning af, at staten betaler de resterende 1,05 milliarder kroner. Letbanen skal køre fra Norden i vest til Universitetshospitalet i øst.

DSB skal splittes op

STRATEGI DSB har lanceret en ny strategi, 'Vinde tillid til DSB', der blandt andet indeholder en opsplitning af selskabet i separate datterselskaber med selvstændig økonomi. Det nuværende DSB skal blot være et holdingselskab.

Kilde: **Arriva UPDATE**, nummer 54, **oktober 2014**, side 19

ARRIVA DANMARK – DE BEDSTE REJSELEVELSER I DEN KOLLEKTIVE TRAFIK

(BL)

Ma 29/9 2014

DSB forstærker tog efter brokollaps i Nordsjælland

Der har været lidt flere kunder i regional- og S-togene fra Nordsjælland til København her til morgen. Tilstrømningen skyldes en kollapsede gangbro ved Nærum, der har lukket Helsingør-motorvejen. Broen, der var under opførsel, kollapsede lørdag kl. 21.30 midt under entreprenørarbejdet. Utroligt nok kom ingen noget til.

DSB Driftscenter og DIC-S gik søndag formiddag i gang med at planlægge ud fra, at Vejdirektoratet ikke kunne melde Helsingør-motorvejen klar til mandag morgen. Og da meldingen kom fra Vejdirektoratet søndag eftermiddag, var DSB klar og hurtig til at få meldt ændringerne ud.

Det har kastet roser af sig fra både Vejdirektoratet, fra kunderne på Twitter og pendlerrepræsentant Michael Randropp. På Pendlerklubben Kystbanens Facebook-gruppe fremhæver Randropp, at DSB og Movia har givet Kystbane-pendlerne et alternativ til propfyldte tog. Kunder med Pendlerkort til Kystbanen kan tage bus 500S på tværs af Nordsjælland og derfra S-tog ind til byen. Dette tiltag over for pendlerne gælder indtil videre.

Til morgen melder togpersonalet og togrevisorerne om "lidt flere kunder end normalt." Tilstrømningen har dog ikke været så massiv, som pressen lagde op til i går aftes, hvor aviserne skrev, at DSB forberedte sig på togkaos mandag morgen.

Også i eftermiddag i dag mandag forstærker DSB myldretidstogene på Kystbanen og linje B på Nordbanen. Vejdirektoratet forventer senere i dag mandag at kunne sige, hvornår Helsingør-motorvejen er farbar igen.

Sådan skaffede DSB de ekstra togsæt Kystbanen

De tre særlige myldretidstog fra Helsingør kl. 7.16, 7.36 og 7.56 har været forstærket med ekstra togsæt.

De ekstra sæt skaffede DSB ved at udsætte klargøringer til opad dagen og indsætte IC3-tog i stedet for IR4-tog i regionaltog fra Østerport til Ringsted.

Regionaltogene i det faste togsystem fra Helsingør til Malmö Central kører i forvejen med tre togsæt, der er den maksimale togstørrelse på Kystbanen. Det er derfor, det kun er nogle af de særlige myldretidstog, der har fået sat ekstra togsæt på.

Nordbanen

Linje Bx er aflyst her til morgen, og de overtallige togsæt har været indsat på linje B. Det har ikke været muligt at forstærke linje E i myldretiden, hvor den i forvejen kører med to togsæt, der er den maksimale togstørrelse på S-banen.

...

IC4 godt i gang på Sjælland

Klargøringscenter Kastrup (KAC) har haft ekstra travlt siden slutningen af august, hvor IC4 for alvor rykkede på den anden side af Storebælt. Siden den 18. august, hvor det nye dobbeltspor åbnede mellem Lejre og Vipperød, har DSB haft 12 daglige afgang på Nordvestbanen med IC4. Det betyder, at KAC har fået flere IC4-tog til klargøring hver morgen.

"Der har været fokus og stor velvilje hos gutterne og en stor forståelse for, at det skal lykkes. Det er vores fremtid det drejer sig om," siger Michael Skjalm, værkstedschef KAC, og fortsætter:

"Stationsbetjentene (Lkf A, red.) og håndværkerne knokler for at få det til at lykkes. Vi går med livrem og seler i øjeblikket, for det er vigtigt at komme godt i gang. Både for DSB's og hele den danske befolknings skyld," siger Michael Skjalm.

Står tidligt op

45 håndværkere og 50 stationsbetjente arbejder på KAC for at levere køreklare tog til danskerne. Og man skal stå tidligt op, hvis man har jobbet med at sende de første togsæt afsted. Allerede kl. 4.23 triller de første tog ud af Klargøringsområdet, og det første IC4 skal af sted kl. 5.40 for at stå klar til afgang kl. 5.58.

Hver dag sender KAC over 70 togsæt afsted, heraf tre IC4-tog: to mod Kalundborg og et mod Slagelse. Stationsbetjentene laver bl.a. bremseprøve og checker dødemandsknappen på alle togsæt hver morgen, før de første kunder kommer ombord.

For at få IC4 godt fra start på Nordvestbanen har KAC bl.a. sendt en håndværker med på selve ruten det første stykke tid. Så der var en klar til at supportere lokomotivføreren, hvis toget gjorde knuder. Desuden starter stationsbetjentene og håndværkerne et ekstra IC4 op hver morgen, så de har et ekstra togsæt klar, hvis noget skulle glippe.

"Det er en stor udfordring at være på forkant hele tiden Og det kræver en masse logistik og et godt samarbejde mellem stationsbetjente og håndværkere at få det til at køre, men jeg synes, vi har fået sparket det godt i gang," slutter Michael Skjalm.

IC4 kører med få ændringer i køreplanen i løvfaldsperioden

IC4-togene vil i løvfaldsperioden fra den 1. oktober til den 30. november køre med en hastighedsreduktion, hvor maksimumhastigheden vil være 140 km/t.

Det betyder, at DSB må ændre driften af de fire LynX-afgange mellem Aarhus, København H og Københavns Lufthavn. Helt konkret er der tale om fire daglige afgang på hverdage: IL 208, 212, 253 og 257, der i løvfaldsperioden vil få let ændrede afgang- og ankomsttider undervejs. Derudover vil afgangene fra Aarhus mod København ikke standse i Odense i denne periode. Øvrige afgang med IC4 kører normalt.

Fire regionaltofsafgange, der bliver kørt af andet materiel, vil blive påvirket i mindre grad af ændringerne.

"Vi har for nylig afleveret vores materiale til uvildig tredje part, og deres tilbagemelding er lige på trapperne. Desværre er det for sent i forhold at nå at få tilladelsen i år, men jeg må sige, at mængden af de test var overraskende stor, fordi IC4-togene skal leve op til en lang række sikkerhedskrav, som ikke eksisterede, da togene blev bestilt," siger direktør i DSB Vedligehold Steen Schougaard Christensen.

Alle ændringer er opdateret i rejseplanen.

Kilde: DSB Intranet, **mandag 29. september 2014**

(JSL via BL)

Ma 29/9 2014

tog-bog

^a Ny billedbog fortæller historien om damplokomotivernes guldalder – med lokal hjælp

Gå hen til reolen – der kommer tog

Flemming Søborg: "Der kommer tog". Gyldendal, 268 sider, 350 kr.

På forsiden af den nye bog optræder et af de røde lyntog, fotograferet på banegården i Frederikshavn. Togene vakte opsigt, da de kom frem i 1935. Tænk sig, de kunne køre imponerende 120 km/t.

Kilde: **Folkebladet, mandag 29. september 2014**, side 10.

Det er dejligt at læse en begejstret anmeldelse skrevet af Christian Rimestad. Der er dog to fejl i den udførlige anmeldelse.

1935 og 1963/1969

Teksten til forsidebilledet af bogen er rigtig nok, og billedet er også et autentisk billede, men ved sammensætningen af tekst og billeder går det galt. Billedet viser DSB MA 469 i spor 1 i **Fh**, men det første MA-lyntog blev først bygget i **1963** og kom til **Danmark** samme år.

DSB MA 469 er bygget i **1969**, jævnfør

<http://www.jernbanen.dk/lyntog.php?typenr=3&n=dsb-lyntog-litra-ma>

Teksten om 1930'erne begejstring passer ikke til et billede fra **1969** eller senere. Litra MS og MB måtte køre 120 km/t. MA måtte køre 140 km/t.

At litra MS kunne køre 120 km/t. blev bevist i slutningen af DJK-udflugten **søndag 25. marts 1973**, hvor DSB MS 402+Aa+MS 401 son tog 8044 (Kø-Kh) kørte de 31,3 km fra **Ro** (gennemkørende) til **Kh** på 17½ minut = 107,3 km/t. i gennemsnit.

S-tog

Gun rejste med toget fra **Hg** til **Ru** (Rungsted Kyst), der var togets endestation. Gun skulle til **Vb** (Vedbæk) og kom det. Hvilket litra, der kørte toget fra **Hg** til **Ru** og videre til **Vb**, fortæller historien ikke om, men at ledsage historien med et billede af et S-tog, der aldrig har kørt længere end til **Kl** (Klampenborg), er en miksning af to ting, der ikke har kunnet lade sig gøre.

(BL)

Ti 30/9 2014

Rettidigt vedligehold

Et af de fem Gennembrud i DSB's nye strategi er "Pålidelige tog – nu og i fremtiden". Abc's udsendte har taget en snak med DSB Vedligehold A/S' direktør Steen Schougaard om, hvordan Vedligehold kan bidrage til den opgave.

Hvordan er materielsituationen i DSB?

"Lige nu er vores materielsituation den, at vi har mange materieltyper, hvis alder varierer mellem 4 og 38 år. Det meste materiel har en alder på 15 -25 år. Med den alder kræver det en stor indsats at vedblive med at have pålidelige tog. Men fakta er, at vi har i de senere år har forbedret kvaliteten af vores leverancer – målt som kørte kilometer mellem hændelser – markant."

Hvordan er I lykkedes med det, når materiellet er af ældre dato – burde det ikke gå den anden vej? "Vi sætter aldrig sikkerheden til side, men har konstant fokus på at sikre, at togene kommer på værksted til tiden – ikke for tidligt og ikke for sent. Du kan kalde det vedligeholdsoptimering eller rettidigt vedligehold."

Hvordan passer IC4 og IC2 ind i "Pålidelige tog"?

Det er jo ikke nogen hemmelighed, at IC4 ikke er en lykkelig historie, men nu har vi dem – og der er en stigende tendens i deres kvalitet. De har været i passagertrafik i fire år, og de kører godt 6.000 km mellem hændelser. Det tog otte år, før IC3 var på 10.000 km mellem hændelser. Det skal man huske på, før man dømmes IC4 ude."

Hvad skal den enkelte medarbejder i Vedligehold gøre for at bidrage til, at DSB får pålidelige tog? Det enkelte team skal byde ind på, hvad der skal til, for at vi kan løse vores opgave. Det gør vi via forudsætningsskemaer, hvor teamet lister op, hvad de har brug for for at komme i mål med deres opgave til aftalt tid. Og så kræver det stor fleksibilitet og samarbejde mellem Klargøring og Vedligehold."

I den nye strategi fremgår det, at hele eller dele af vedligeholdet i en periode kan være en del af købskontrakten, når fremtidens tog skal indkøbes. Hvordan stiller det Vedligehold?

Det er jo et stort nationalt ønske, at vi undgår en ny IC4-situation og sikrer, at producentarbejdet er i orden. Man kan derfor forestille sig to scenarier. Enten at producenten køber alle ydelser hos DSB:

værksteder, håndværkere og ledelse. Eller at togproducenten selv står for det hele. Men det er ikke særlig nærliggende, at producenten kører togene til udlandet for at vedligeholde dem. Så hvor vil man kigge hen? På de værksteder og håndværkere der allerede eksisterer. Det betyder ikke nødvendigvis, at der vil stå DSB på ens kedeldragt, men arbejdet vil bestå. Jeg ser det som et stærkt incitament til at blive bedre. At der er en god grund til at vælge os, hvis den situation opstår.

Hvad er det første Vedligehold skal i gang med i forhold til at opfylde målsætningen om pålidelige tog?

Vi skal have fokus på "fra tog til land", som er en online overvågning af det materiel, der er ude at køre. Toget sender data tilbage "til land", og det registreres, hvis der er fejl på toget. Det betyder, at vi ved hvilke fejl, der er på et tog, allerede inden det ruller ind på værkstedet. Så kan vi være på forkant og hurtigt få et tog klar igen til fx eftermiddagsmyldretiden. Når vi får den overvågning op at køre, vil vi hele tiden have det fulde overblik over alt rullende materiel. Så kan vi udføre rettidigt vedligehold.

Opgradering af rejsekort gik godt i weekenden

DSB, Rejsekort A/S og de øvrige trafikelskaber arbejdede hele sidste weekend sammen med leverandøren af rejsekortsystemet på at gennemføre en omfattende opgradering af systemet bag rejsekortet.

Nu er det stort set på plads, men bliver fulgt tæt de kommende dage, for at tjekke at alt er, som det skal være.

"Indtil videre har systemet overordnet set performet flot. Kunderne kan rejse som de plejer, og de færreste har nok i virkeligheden bemærket, at vi har været inde og opgradere alle grundlæggende elementer i systemet" siger Aske Wieth-Knudsen, afdelingschef i Rejsekort hos DSB.

Lige nu er der mindre udfordringer med nogle printeropsætninger og opdatering af håndterminaler. Men der arbejdes på en løsning.

Kolleger på tværs af DSB havde arbejdshandskerne på i weekenden. Både stationspersonale, togpersonale, IT, Økonomi & Regnskab, Kundecenter, 7-11 og en række enheder i Kommerciel bidrog til arbejdet. Og de skal have stor tak for indsatsen, siger Aske Wieth-Knudsen:

"Det har været en kæmpe stor opgave at gennemføre opgraderingen. Over 800.000 kunder og 298 stationer er kommet over på et helt nyt system. Der er blevet knoklet i døgndrift rigtig mange steder, og det vil jeg gerne sig tak for," siger han.

Opgraderingen medfører:

- Forbedringer for kunderne – for eksempel log in via NEM ID på rejsekort.dk
- Bedre og mere enkelt salgssystem i 7-11, betjente salg og kundecenter
- Standardiseret administrativt system
- Højere kapacitet i rejsekortsystemet.

Kilde: DSB Intranet, **tirsdag 30. september 2014**

(JSL via BL)

On 1/10 2014

Pendlertalsmand: Flot håndteret i Nordsjælland

DSB tog flot hånd om situationen, da nordsjællænderne fik blokeret vejen til arbejde af en bro, der smed sig på motorvejen i weekenden. Det er meldingen fra pendlertalsmand Michael Randropp, nu hvor trafikken er tilbage til normalen.

"Det var en fantastisk flot håndtering af sagen, og DSB viste, at man godt kan løfte en stor opgave," siger han.

DSB gjorde så vidt muligt togene længere i myldretiderne mandag og tirsdag. Både på Kystbanen og S-togstrækningen fra Hillerød ind mod København. Det kunne blandt andet lade sig gøre, fordi linje Bx blev aflyst, nogle togsæt blev flyttet og fordi kollegerne i Vedligehold fik ekstraordinært mange togsæt ud at køre.

"Jeg er glad for, at DSB valgte den løsning, og jeg vil gerne sige tak til folkene i DSB Vedligehold for at få så mange tog klar. Ligesom Banedanmark skal have ros for at have folk i nærheden, så for eksempel signalfejl hurtigt kunne udbedres," siger Michael Randropp.

Kunder med pendlerkort til strækningen Helsingør-København kunne ekstraordinært bruge kortet på S-banen og i samarbejde med Movia blev det besluttet, at pendlerkortet også gjaldt i bus 500S.

"Kommunikationen til kunderne om de lidt lempeligere regler for brug af pendlerkortet var rigtig god. Det virkede som om, medarbejderne var rigtig godt klædt på til at give den rigtige information, og det betød, at kunderne følte sig trygge. Jeg synes alt i alt mandskabet i togene og på stationerne reagerede rigtig flot. Ikke mindst ved at hjælpe de mange kunder, der ikke var vant til at tage toget til arbejde."

Helsingørmotorvejen blev åbnet tirsdag den 30. september klokken 15.

Kilde: DSB Intranet, **onsdag 1. oktober 2014**

Farvel til kontrolafgifter på papir

Siden 1. oktober udskriver togførerne ikke længere afgifter og billetter på papir. Fordelene er at spare tid og penge og yde kunden en bedre service ifølge Marianne Mygind, chef for Ombord Service Øst.

"Når vi udskriver en kontrolafgift, er oplysningerne i Kundecentret ganske kort tid efter. De er også lettere at læse end håndskrevne adresser, kradsat ned i toget. Det giver både hurtig sagsbehandling og hurtig opkrævning. Og så betyder det, at hvis en kunde kontakter Kundecentret, kan de straks slå sagen op og svare kunden hurtigt og korrekt. Det er rigtig god service," siger Marianne Mygind.

Ca. en fjerdedel af dem, der får en kontrolafgift, klager efterfølgende til Kundecentret. Det sker typisk lige efter afgiften er modtaget, men tidligere kunne der gå op til 14 dage, før Kundecentret havde oplysningerne. Afgifterne blev udfyldt i et billethæfte med gennemslag, hvor kvitteringen skulle puttes i en kuvert og manuelt sendes til Kundecentret.

Desuden sparer DSB penge.

"Omkostningerne ved at håndtere papirafgifter og –billetter er betydelige. De skal gennem adskillige hænder og håndteres manuelt. I modsætning til de elektroniske kontrolafgifter," siger Marianne Mygind.

Færre konflikter

De elektroniske afgifter har desuden den positive bivirkning, at de giver færre konflikter i kontrolsituationen.

"Konfrontationen bliver mindre, for nogle kunder oparbejder en god portion aggression, når de skal stå der længe," fortæller Marianne Mygind.

Det tager omkring 20 sekunder at scanne et sygesikringsbevis, og togførerne kan via deres håndterminal med adgang til cpr-registret hurtigt checke om oplysningerne stemmer.

Det er togførernes nye håndterminaler, der har muliggjort overgangen til elektronisk billetkontrol. DSB Øresund og S-tog er allerede gået over til elektronisk billetkontrol, da de i et stykke tid har haft det tekniske udstyr, der understøtter det.

Der er ganske få billettyper, som endnu ikke kan laves på håndterminalen. Men DSB har vurderet, at fordelene ved at gå over til elektronisk billethåndtering er stor i forhold til det forholdsvis lave antal billetter, der så ikke vil blive solgt.

Kilde: DSB Intranet, **torsdag 2. oktober 2014**

(JSL via BL)